

DEU Bestimmungsgemäßer Gebrauch

Der Feuchtwächter TP 44101-00N dient innerhalb eines Flächenheiz-/kühlsystems der Überwachung des Taupunkts. Er erkennt auftretende Betauung am Anschlussrohr und schaltet den Kühlmodus des Systems zum Schutz des Gebäudes aus, bis keine Betauung mehr erkannt wird. Jegliche andere Verwendung gilt als nicht bestimmungsgemäß, für die der Hersteller nicht haftet.

ENG Intended use

The humidity controller TP 44101-00N serves for monitoring the dew point within a surface heating/cooling system. It detects upcoming condensation at the connection tube and switches off the cooling mode of the system until no condensation is detected anymore, in order to protect the building. Every other use is considered as not intended; the manufacturer cannot be held liable for this.

FRA Utilisation conforme aux dispositions

Le contrôleur d'humidité TP 44101-00N est destiné à la surveillance du point de rosée au sein d'un système de chauffage de surface ou de refroidissement. Il détecte l'apparition de la rosée sur le tube de raccordement et commute le mode de refroidissement du système pour la protection du bâtiment jusqu'à la disparition de la rosée. Toute autre utilisation sera considérée comme non conforme et le fabricant déclinera toute responsabilité.

NDL Doelgericht gebruik

De vochtigheidsbewaker TP 44201-00N dient binnen een oppervlakterwarmings-/koelsysteem voor de bewaking van het dauwpunt. Hij herkent optredende dauwvorming aan de aansluitbuis en schakelt de koelmodus van het systeem uit voor de bescherming van het gebouw, tot geen dauwvorming meer herkend wordt. Elk ander gebruik geldt als niet doelgericht, waarvoor de fabrikant geen aansprakelijkheid aanvaardt.

ITA Uso appropriato

All'interno di un sistema di riscaldamento e raffreddamento radiante, l'unità di monitoraggio dell'umidità TP 44101-00N serve per il controllo del punto di rugiada. Essa riconosce la formazione di rugiada sul tubo di allacciamento e disinserisce la modalità di raffreddamento del sistema per la protezione dell'edificio finché non viene più rilevata alcuna rugiada. Qualsiasi altra applicazione non è appropriata, e il produttore non ne risponde.

ESP Uso apropiado

El monitor de humedad TP 44101-00N sirve para la supervisión del punto de condensación dentro de un sistema de calefacción/enfriamiento. Detecta la condensación presente en el tubo de conexión y desconecta el modo de enfriamiento del sistema para la protección del edificio hasta que ya no se detecte ninguna condensación. El fabricante no se hace responsable por cualquier otro uso no apropiado.

DEU Technischen Daten

Betriebsspannung:	24 V AC/DC
Leistungsaufnahme:	0,4 W
Schutzgrad / Schutzklasse:	IP40 / III
Umgebungstemperatur:	5 - 60 °C
relative Luftfeuchtigkeit:	0 - 100 %
Wirkungsweise:	Typ 1 C
Maße (B x H x T) in mm:	60 x 81 x 36,5
Anschlusskabel:	4 x 0,25 - 0,5 mm ²
Rohrdurchmesser:	10 - 100 mm

ENG Technical data

Operating voltage:	24 V AC/DC
Power input:	0,4 W
Protection type/protection class:	IP40/III
Ambient temperature:	5 - 60 °C
Relative humidity:	0 - 100 %
Function:	Type 1 C
Dimensions (W x H x D) in mm:	60 x 81 x 36,5
Connection cable:	4 x 0,25 - 0,5 mm ²
Tube diameter:	10 - 100 mm

FRA Caractéristiques techniques

Tension d'exploitation :	24 V AC/DC
Puissance absorbée :	0,4 W
Niveau / classe de protection :	IP40 / III
Température ambiante :	5 - 60 °C
Humidité relative de l'air :	0 - 100 %
Mode d'action :	Type 1 C
Dimensions (l x h x p) en mm :	60 x 81 x 36,5
Câble de raccordement :	4 x 0,25 - 0,5 mm ²
Diamètre de tube :	10 - 100 mm

DAN Bestemmelsesmæssig brug

Fugtdektoren TP 44101-00N tjener til at overvåge dugpunktet i et fladeopvarmnings- / -kølesystem. Den registrerer opstående dugvædning og slukker for systemets kølemodus for at beskytte bygningen, indtil der ikke længere registreres nogen dugvædning. Enhver anden brug gælder som ikke bestemmelsesmæssig, og producenten hæfter ikke for denne.

FIN Määräystenmukainen käyttö

TP 44101-00N-kosteusvalvojaa käytetään kastepisteen valvontaan pintalämmitys-/jäähdytysjärjestelmän osana. Laite tunnistaa liitäntäputkessa esiintyvän kondenssiveden ja suojataksaan rakennusta keskeyttää järjestelmän jäähdytystilan, kunnes kondenssivettä ei enää esiinny. Kaikki muu käyttö katsotaan määräystenvastaiseksi, josta valmistaja ei ota vastuuta.

SWE Ändamålsenligt bruk

Fuktvarnaren TP 44101-00N övervakar daggpunkten i ett värme- resp. kylsystem. Den upptäcker daggbildning på anslutningsröret och stänger av systemets kylning för att skydda byggnaden tills ingen daggbildning längre kan fastställas. All övrig användning betraktas som icke ändamålsenlig, vilken tillverkaren inte ansvarar för.

POL Użytkowanie zgodne z przeznaczeniem

Czujnik wilgotności TP 44101-00N służy do monitorowania punktu rosy w ramach systemu grzewczego/chłodzenia. Wykrywa pojawiające się rosenie na rurze przyłączeniowej i przelacza tryb chłodzenia systemu na ochronę budynku aż do momentu, gdy rosenie nie będzie wykrywane. Każde inne użytkowanie uważane jest za użytkowanie niezgodne z przeznaczeniem, co zwalnia producenta od odpowiedzialności.

RUS Использование по назначению

Датчик влажности TP 44101-00N предназначен для контроля температуры конденсации в панельных системах отопления и охлаждения. Датчик распознает конденсацию, возникающую на соединительном патрубке, и выключает режим охлаждения системы для защиты здания, пока конденсация больше не будет обнаруживаться. Любое другое использование считается использованием не по назначению, при котором производитель ответственности не несет.

NDL Technische gegevens

Bedrijfsspanning:	24 V AC/DC
Vermogensopname:	0,4 W
Beschermingsgraad / Beschermingsklasse:	IP40 / III
Omgevingstemperatuur:	5 - 60 °C
relatieve luchtvochtigheid:	0 - 100 %
Werkwijze:	Type 1 C
Afmetingen (B x H x D) in mm:	81 x 81 x 36,5
Aansluitkabel:	4 x 0,25 - 0,5 mm ²
Buisdiameter:	10 - 100 mm

ITA Dati tecnici

Tensione di esercizio:	24 V AC/DC
Consumo energetico:	0,4 W
Grado di protezione / Classe di protezione:	IP40 / III
Temperatura ambientale:	5 - 60 °C
Umidità dell'aria relativa:	0 - 100 %
Modalità di funzionamento:	Tipo 1 C
Dimensioni (bxhxt) in mm:	60 x 81 x 36,5
Cavo di allacciamento:	4 x 0,25 - 0,5 mm ²
Diametro di tubo:	10 - 100 mm

ESP Datos técnicos

Tensión de trabajo:	24 V CA/CD
Consumo de potencia:	0,4 W
Grado de protección / clase de protección:	IP40 / III
Temperatura ambiente:	5 - 60 °C
Humedad relativa del aire:	0 - 100 %
Modo de operación:	Tipo 1 C
Dimensiones (An xAl x Pr) en mm:	60 x 81 x 36,5
Cable de alimentación:	4 x 0,25 - 0,5 mm ²
Diámetro de tubo:	10 - 100 mm



1x

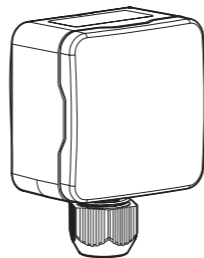

1x



1x

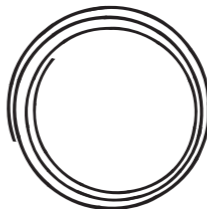

1x

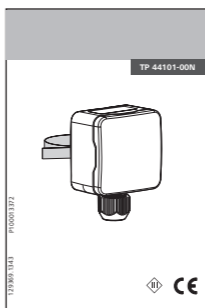

DAN Tekniske data

Driftsspænding:	24 V AC/DC
Optagen effekt:	0,4 W
Beskyttelsesgrad / beskyttelsesklasse:	IP40 / III
Omgivelsestemperatur:	5 - 60 °C
Relativ luftfugtighed:	0 - 100 %
Virkning:	Type 1 C
Mål (B x H x D) i mm:	60 x 81 x 36,5
Tilslutningskabel:	4 x 0,25 - 0,5 mm ²
Rørdiameter:	10 - 100 mm

FIN Tekniset tiedot

Käyttöjännite:	24 V AC/DC
Ottoteho:	0,4 W
Suojausaste/suojausluokka:	IP40 / III
Ympäristön lämpötila:	5 - 60 °C
Suhteellinen ilmankosteus:	0 - 100 %
Toimintatapa:	Typ 1 C
Maße (B x H x T) in mm:	60 x 81 x 36,5
Liitosjohto:	4 x 0,25 - 0,5 mm ²
Putken halkaisija:	10 - 100 mm

SWE Tekniska data

Driftspänning:	24 V AC/DC
Effekt:	0,4 W
Skyddsgrad / Skyddsklass:	IP40 / III
Omgivningstemperatur:	5 - 60 °C
relativ luftfuktighet:	0 - 100 %
Funktion:	Typ 1 C
Mått (B x H x D) i mm:	60 x 81 x 36,5
Anslutningskabel:	4 x 0,25 - 0,5 mm ²
Rördiameter:	10 - 100 mm

P100013372

129369.1408

TP 44101-00N

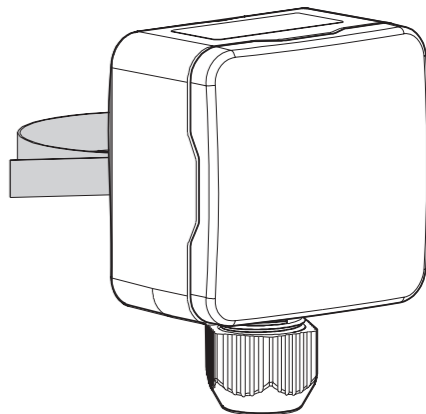

POL Dane techniczne

Napięcie robocze:	24 V AC/DC
Pobór mocy:	0,4 W
Stopień ochrony/klasa ochrony:	IP40 / III
Temperatura otoczenia:	5 - 60 °C
Wilgotność względna:	0 - 100 %
Sposób działania:	Typ 1 C
Wymiary (szer. x wys. x głęb.) w mm:	60 x 81 x 36,5
Kabel przyłączeniowy:	4 x 0,25 - 0,5 mm ²
Średnica rury:	10 - 100 mm

RUS Технические характеристики

Рабочее напряжение:	24 В AC/DC
Потребление мощности:	0,4 Вт
Степень защиты/ вид защиты:	IP40 / III
Температура окружающей среды:	5 - 60 °C
Относительная влажность воздуха:	0 - 100 %
Принцип действия:	тип 1 C
Размеры (Ш x В x Г) в мм:	60 x 81 x 36,5
Соединительный кабель:	4 x 0,25 - 0,5 мм ²
Диаметр трубы:	10 - 100 мм

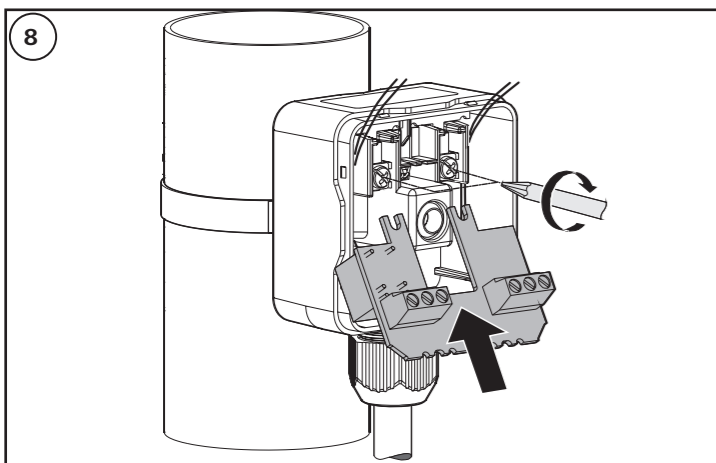
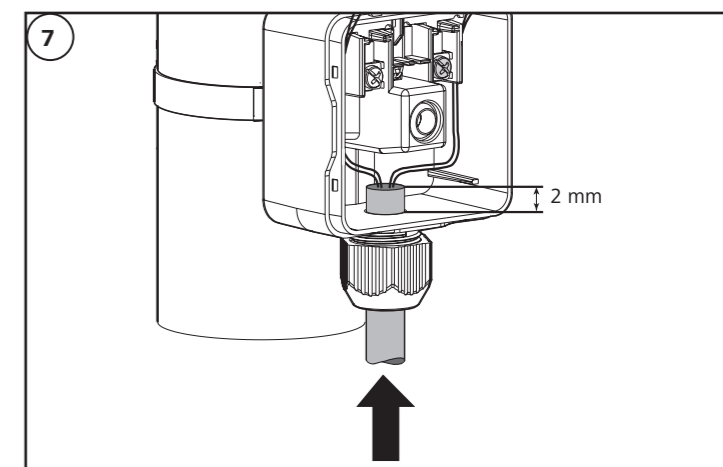
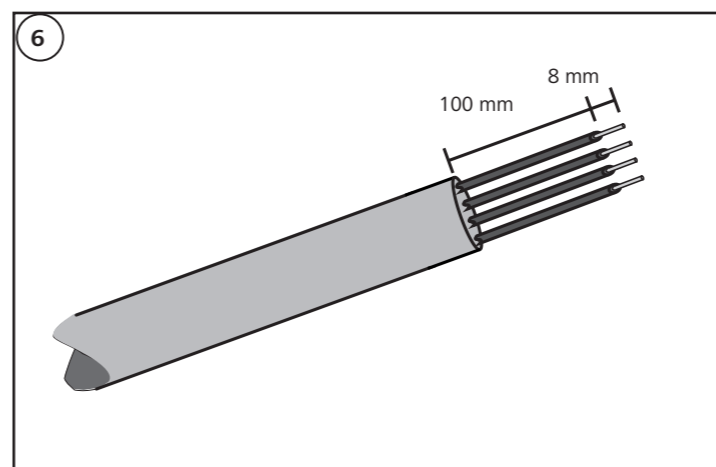
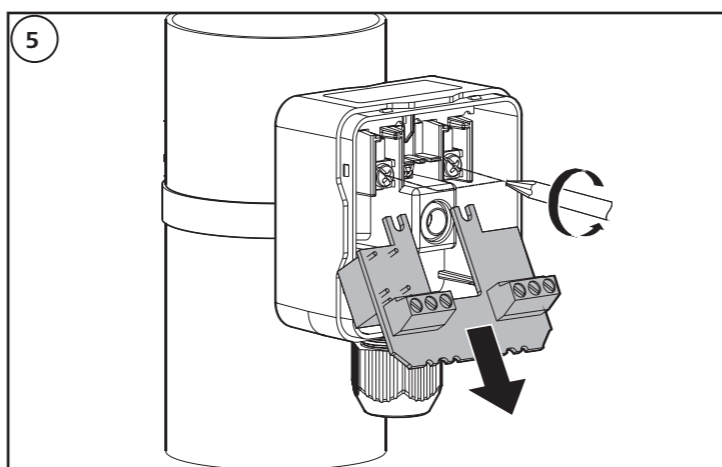
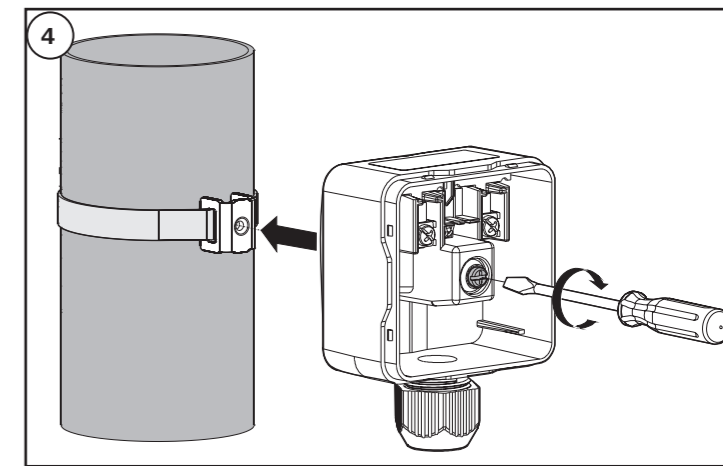
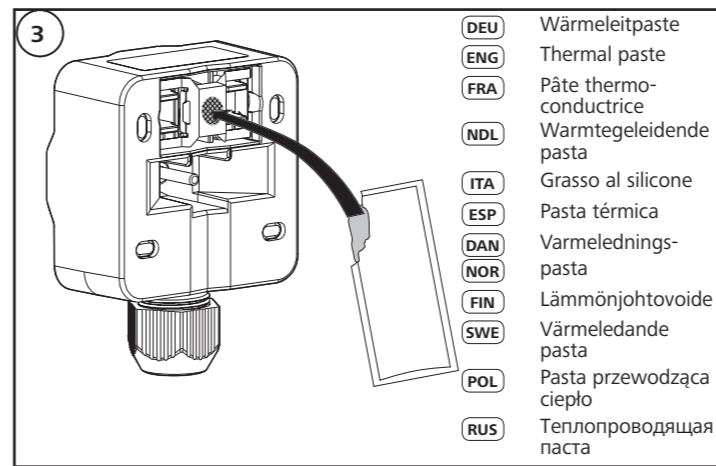
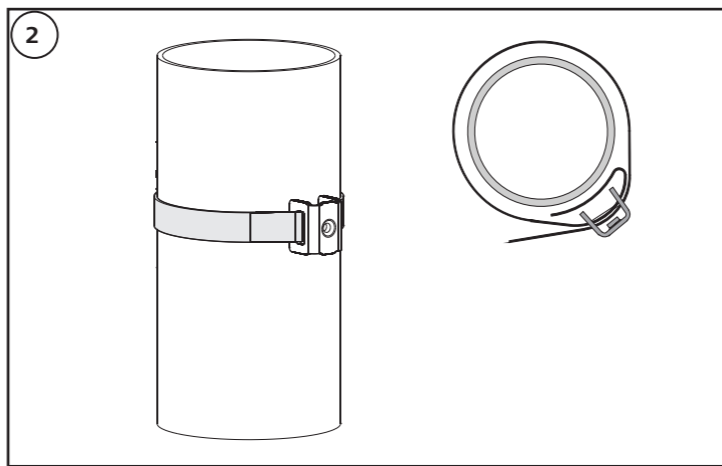
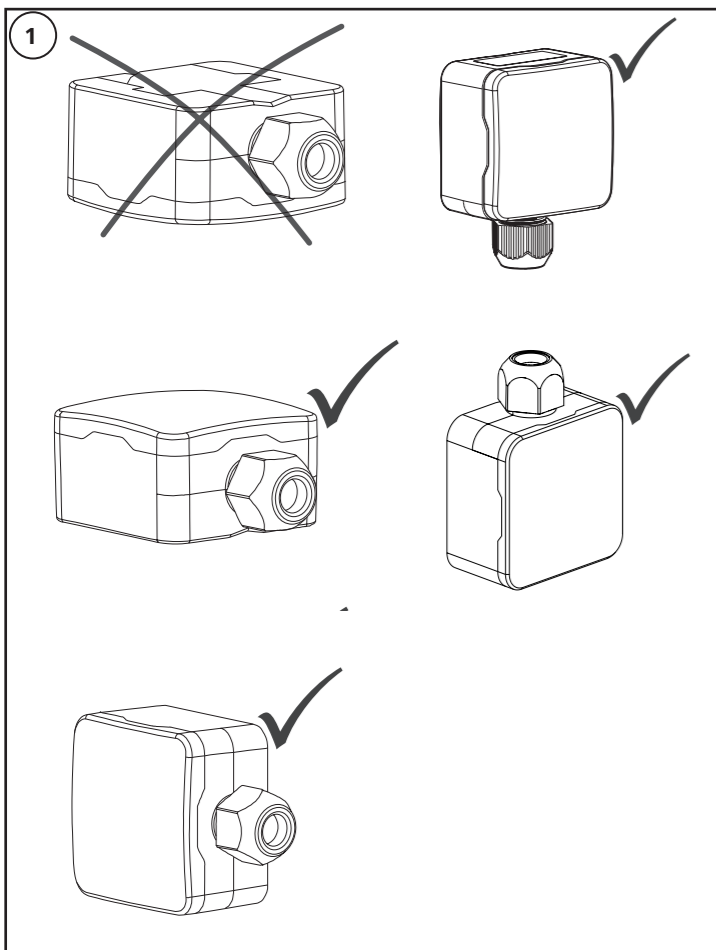

⚠ Vorsicht / Attention / Prudence / Voorzichtig / Attenzione / Atención

Das Vertauschen der Verdrahtung (9a und 9b) an 24 V- und 230 V-Basisstationen, führt zur Beschädigung des Feuchtwächters. Die Verdrahtung entsprechend der vorhandenen Basisstation vornehmen.

A reversal of the cables (9a and 9b) at 24 V and 230 V base stations leads to a damage of the humidity controller. Perform the wiring according to the existing base station.

La permutation du câblage (9a et 9b) sur les stations de base 24 V et 230 V entraîne l'endommagement du contrôleur d'humidité. Le câblage doit être effectué selon la station de base disponible.

Het verwisselen van de bekabeling (9a en 9b) aan 24 V- en 230 V-basisstations, leidt tot beschadiging van de vochtigheidsbewaker. De bekabeling overeenkomstig het voorhanden zijnde basisstation uitvoeren.

L'erronea inversione del cablaggio (9a e 9b) alle stazioni di base da 24 V e 230 V causa il danneggiamento dell'unità di monitoraggio dell'umidità. Eseguire il cablaggio in modo corrispondente alla stazione di base disponibile.

El cambio del cableado (9a y 9b) en las estaciones base de 24 V- y 230 V, puede dañar el monitor de humedad. Realizar el cableado conforme a la estación base disponible.

⚠ Forsigtig / Varo / OBS / Ostrożnie / Осторожно

Omskiftningen af trådføringen (9a og 9b) ved 24 V- og 230 V-basisstationer fører til en beskadigelse af fugtdetektoren. Foretag trådføringen svarende til den eksisterende basisstation.

Kosteusvalvoja rikkoon tuu, jos johtimet (9a ja 9b) vaihdetaan keskenään 24 V ja 230 V -perusyksiköissä. Kytke johtimet olemassa olevan perusyksikön mukaan.

Förväxling av ledningarna (9a och 9b) vid 24 V- och 230 V-basstationerna leder till skador på fuktvarnaren. Utför kablaget i enlighet med befintlig basstation.

Błędne okablowanie (9a i 9b) w stacjach podstawowych 24 V oraz 230 V prowadzi do uszkodzenia czujnika wilgotności. Okablowanie należy wykonać tak, aby odpowiadało istniejącej stacji podstawowej

Важно не перепутать провода при проведении электромонтажа (9a и 9b) на базовых модулях 24 В и 230 В – это приводит к повреждению датчика влажности. Прокладка кабеля проводится в соответствии с имеющимися базовыми модулями.

