

ECF serie thermostatischventiel



De Eberle ECF serie thermostatische radiatorventielen, zijn toepasbaar in combinatie met de thermische koppels, TRV-4, RT 414, RT212 en zijn beschikbaar in de maten 1/2", 3/8" en 3/4". Uitvoeringen zijn recht en haaks.



ECF serie thermostatischventiel

De Eberle ECF serie thermostatische radiatorventielen, zijn toepasbaar in combinatie met de thermische koppen, TRV-4, RT414, RT212 en zijn beschikbaar in de maten 1/2", 3/8" en 3/4". Uitvoeringen zijn recht en haaks.

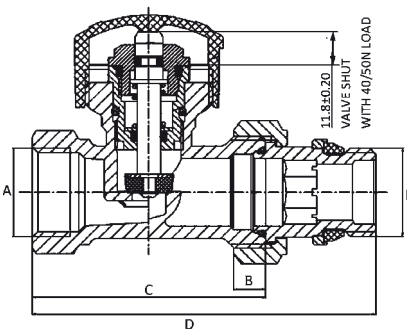
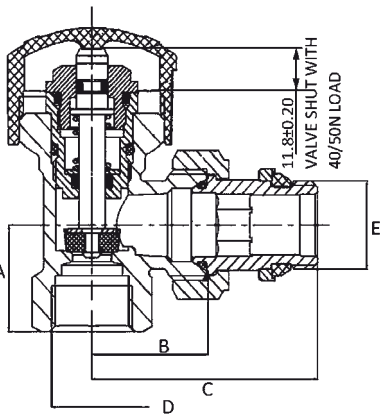

Technische gegevens

Normen	EN 215
Nominale maat	DN 10, DN 15, en DN 20
Ventiel uitvoering	Recht en haaks
Ventieltipe	Thermostatisch ventiel Serie F.
Afwerking buitenzijde	Vernikkeld
Drukklasse	PN10 to ISO 7268
Maximale werkdruk	10 bar
Maximale testdruk	16 bar
Maximale flow watertemperatuur	120°C
Maximum drukverschil over ventiel	0,6 bar gesloten
Verbinding schroefdraad	M30 x 1.5mm
Max. aanbevolen drukverschil	0.2 bar
Ventielsluitkracht	45 ± 5N



Doorstroomcapaciteiten

Afmetingen in mm

Invensys artikel nummer	Beschrijving	Doorlaat (kg / hr)	Kvs (m3/uur)	A	B	C	D	E
07 75 701	3/8" Haaks Ventiel	170	1.6	20	24	49	Rp 3/8	Rp 3/8
07 75 702	1/2" Haaks Ventiel	195	2.0	23	26	53	Rp 1/2	Rp 1/2
07 75 703	3/4" Haaks Ventiel	205	2.5	26	30	63	Rp 3/4	Rp 3/4
07 75 801	3/8" Recht Ventiel	175	1.6	Rp 3/8	8	50	75	Rp 3/8
07 75 802	1/2" Recht Ventiel	195	2.0	Rp 1/2	9	55	82	Rp 1/2
07 75 803	3/4" Recht Ventiel	260	2.5	Rp 3/4	10	65	98	Rp 3/4



EBERLE

EBERLE Controls GmbH | Klingenhofstraße 71 | D-90411 Nürnberg | T +49(0)911 56 93 0 | F +49(0)911 56 93 536
E-Mail: info.eberle@invensys.com | www.eberlecontrols.com

De website www.eberlecontrols.nl/www.eberlecontrols.be geeft voortdurend bijgewerkte, klantgerichte informatie over oplossingen en producten. De aan installateurs en distributeurs gerichte nieuwsbrief van Eberle, is het rechtstreekse contact met de klant en houdt u op de hoogte van de nieuwste ontwikkelingen en product toepassingen.

